

Gamme Libero POINT LIBERO REFRIGERE 2 MODULES TRI HP

REPÈRE # _____

MODELE # _____

NOM # _____

SIS # _____

AIA # _____



351067 (NERLP2HP)

TRI 400V 3N 50Hz

Description courte

Repère No.

Peut accueillir deux modules de cuisson HP TRIPHASES sur le plan de travail. Construction en acier inoxydable. Système de ventilation (débit variable) à ventilateur radial intégré qui élimine jusqu'à 80 % des odeurs de cuisson et de la vapeur des surfaces de cuisson des appareils en fonctionnement. L'air est filtré par le dessus de l'appareil et évacué par le bas. Le système de filtration d'air autonome comprend 3 filtres, un filtre labyrinthe associé à un filtre métallique lavables au lave-vaisselle et un filtre à charbon actif lavable manuellement à l'eau savonneuse tiède. 2 tiroirs réfrigérés indépendant 0°C +10°C pouvant accueillir des bacs GN ; capacité 30 L pour chaque tiroir. Large dessus vitré qui peut recevoir les assiettes des clients. 2 Prises électriques mono + 2 prises tri, protégées par des caches. Supports latéraux portant chacun 2 bacs GN 1/9. Monté sur 4 roulettes pivotantes (deux avec frein). Bords arrondis et surfaces lisses facilitant le nettoyage. Cordon et prise inclus. Accessoires optionnels: tiroirs, étagères latérales inclinables, et panneaux avant personnalisés disponibles sur demande.

Caractéristiques principales

- 2 tiroirs réfrigérés avec régulation indépendantes, réglage de température de 0°C à +10°C avec une température ambiante de 25°C. Pas de vidange nécessaire.
- Peut accueillir 2 appareils de cuisson de la gamme Libero.
- Meuble mobile avec système de ventilation intégré pouvant recevoir des modules de cuisson permettant de cuisiner devant vos clients tout en respectant l'environnement de votre pièce. Les odeurs de cuisson et vapeur de graisse sont fortement réduites grâce à une triple filtration.
- Le système autonome de filtration de l'air est équipé de 3 filtres :-un filtre labyrinthe qui capture les plus grosses particules de vapeur et de graisse grâce à sa forme labyrinthe associé à un filtre métallique qui capture les plus petites particules de graisse grâce à sa texture particulière,-un filtre à charbon actif qui capture les particules de vapeur volatiles produites durant la cuisson.
- Monté sur 4 roues pivotantes.
- Compact, léger et facile à déplacer.
- Bords arrondis et surfaces lisses facilitant le nettoyage.
- Protection IP24.

Construction

- Pare-éclaboussures latéraux en verre avec support central de service en acier inox.
- Supports latéraux pour bacs GN 1/9
- Construction en acier inox résistant.

APPROBATION: _____

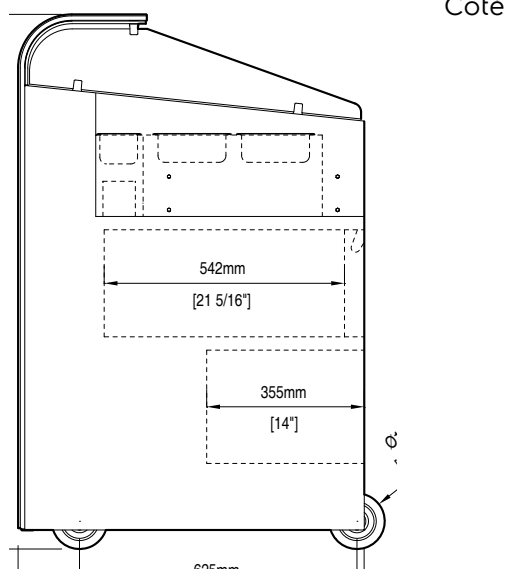
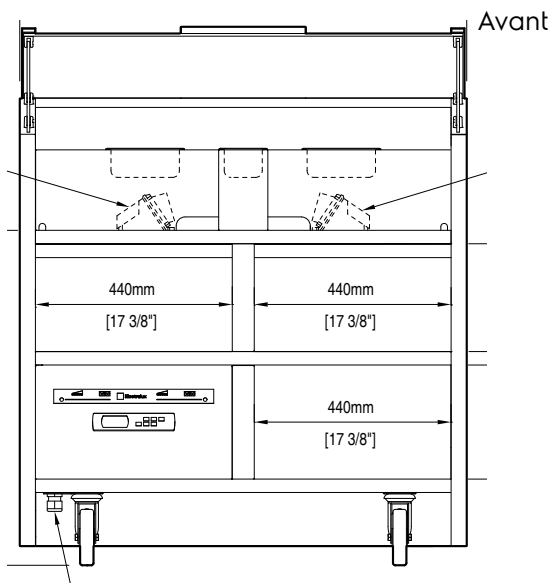

EI = Connexion électrique
 EO = Sortie électrique

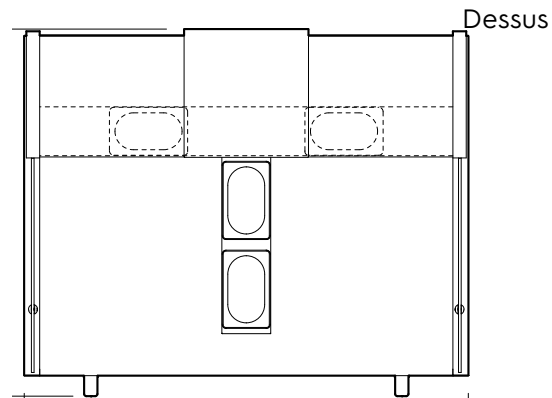

Électrique

Voltage :	351067 (NERLP2HP)	400 V/3N ph/50 Hz
Total Watts :		0.74 kW
Type de prise :		IEC/EN 60309-1/2
Ampérage minimum :		32A

Informations générales

Largeur extérieure	1000 mm
Profondeur extérieure	780 mm
Hauteur extérieure	1204 mm
Poids net :	100 kg

Accessoires en option

- Tablette latérale rabattable (droite ou gauche) PNC 650005